



Versione:

AUTOMATICA

Trasmissione
Ingranaggi

Modello/i:

K-TGI300 / K-TGI330 / K-TGISP350

Diametro Lama:

300 / 330 / 350

Affettatrice automatica con trasmissione a Ingranaggi tecnologicamente avanzata e caratterizzata da grande capacità e precisione di taglio. Possibilità di passare dal taglio automatico a quello manuale anche con la macchina in movimento. Disponibili in tre versioni lama: 300, 330 e 350 mm.

DESCRIZIONE DEL PRODOTTO

- Cassa realizzata in lega speciale di alluminio anodizzato e sezione automatismo realizzato in acciaio inox AISI 304
- Trasmissione ad ingranaggi
- Piatto posamerce in alluminio dotato di canalini di scorrimento per diminuire gli attriti con spondina per una maggiore tenuta del prodotto
- Regolazione della lunghezza della corsa carrello in funzione del tipo di merce da affettare
- Dotata di due motori indipendenti, uno per la lama (ventilazione esterna) e uno per il movimento del carrello
- Movimento automatico del carrello per 34-46 fette/min.
- Pannello di controllo con display e possibilità di impostare numero di fette (fino a 999). Al termine del taglio dell'ultima fetta, il carrello posamerce si ripositiona automaticamente a inizio corsa
- Accessibilità tra lama e corpo cassa per agevolare la pulizia

OPZIONI ALL'ORDINE

Montaggio lama teflonata
Montaggio piatto con aste regolabili (per uso professionale in macelleria)

ACCESSORI

- Manopole in alluminio
- Manopole in plastica colorate
- Lama teflonata
- Estrattore lama in plastica
- Parafetta apribile in acciaio inox
- Parafetta estraibile in acciaio inox

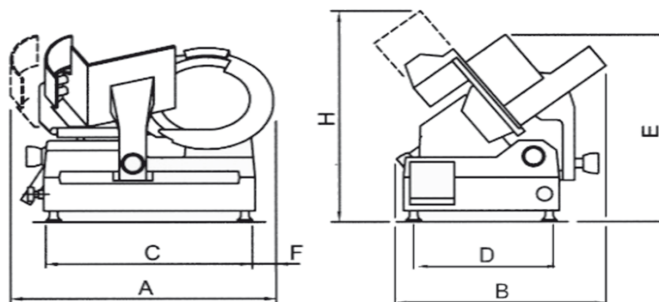

Modello Model	Diametro lama Blade diameter mm/inch	Giri Lama Blade revolution rpm	Motore monofase 230V/50Hz Single-phase Motor W/HP	Motore trifase 400V/50Hz Three-phase Motor W/HP	Corsa carrello Run of carriage mm	Spessore taglio Cut thickness mm	Capacità di taglio tondo Round cut capacity mm	Capacità di taglio HxL Cut capacity HxW mm	Peso netto Net weight kg	Dimensioni imballo Shipping mm	Peso lordo Gross weight kg	Dimensioni (mm) Dimension (mm)						
												A	B	C	D	E	F	H
K-TGI300	300/11,8	270	264/0,35	275/0,37	310	0 - 14	215	190x250	50	74x68xh57+12	56+6	690	540	480	330	530	90	600
K-TGI330	330/13,0	270	264/0,35	275/0,37	310	0 - 14	230	195x250	54	74x68xh57+12	60+6	690	540	480	330	545	90	615
K-TGISP350	350/13,8	270	280/0,38	275/0,37	310	0 - 14	240	205x250	57	74x68xh57+12	62+6	690	540	480	330	560	90	620